

Serie ZW-6

HITACHI

Reliable solutions

ZW310



PALA CARICATRICE GOMMATA

Codice modello : ZW310-6

Potenza motore : 222 kW / 302 hp (ISO14386 netta)

Peso operativo : 24.140 – 24.590 kg

Capacità a colmo ISO della benna : 3,2 – 4,5 m³

ZW310-6. SENZA PARAGONI

Lo ZW310-6 include un'esclusiva tecnologia Hitachi che è stata appositamente sviluppata per la gamma media di pale cariatrici gommate ZW-6. Questo modello offre livelli eccezionali di prestazioni senza cedere a compromessi sull'efficienza, grazie ai livelli contenuti di consumo del carburante.

Il nuovo modello evidenzia la costante attenzione di Hitachi per la produzione di prodotti di alta qualità, affidabili e durevoli. Lo ZW310-6 è anche estremamente versatile per diverse soluzioni dell'industria.



6. TOTALE AFFIDABILITÀ



8. COSTRUITO PER DURARE



10. VERSATILITÀ ECCEZIONALE



12. IL PIÙ ALTO STANDARD QUALITATIVO



14. GUIDATA DALLA TECNOLOGIA

LA PERFEZIONE

Progettato e costruito in Giappone utilizzando una tecnologia avveniristica, lo ZW310-6 offre una produttività eccezionale con il costo di proprietà più basso possibile. Hitachi ha messo a punto la gamma media di pale caricatori gommate cercando la perfezione in ogni dettaglio e riservando una particolare attenzione alla consapevolezza ambientale, al comfort e alla sicurezza dell'operatore.



Potenti prestazioni

L'interruttore di commutazione rapida della potenza aumenta la potenza motore quando richiesto.



Sicurezza all'avanguardia

Visibilità dalla cabina a 360°.



Operazioni di carico agevoli

Potenziamento del 25% della forza di trazione, per facilitare il carico.



Facile da utilizzare

Il monitor multifunzione permette di leggere le informazioni con un colpo d'occhio.



Operazioni scorrevoli

Il comando di guida minimizza il beccheggio della macchina.





Design migliorato

Visuale posteriore eccellente grazie al cofano motore curvato.



Basso livello di emissioni

Il sistema SCR senza DPF riduce il contenuto di NOx nel gas di scarico.



Design ecologico

Più del 90% dei componenti sono riciclabili.



Migliore efficienza nei consumi di carburante

Trasmissione lock-up e motore conforme allo standard Stage IV.



Accesso agevole

Facilità di apertura completa dei coperchi motore.



Comfort di livello superiore

Cabina spaziosa con numerosi vani portaoggetti.



Uso intuitivo

Controllo senza sforzo grazie al joystick di sterzo -optional.



“ *Le pale caricatrici gommate Hitachi sono l'opzione più affidabile* ”

Peter Madsen, Direttore di progetto, LNSG

TOTALE AFFIDABILITÀ

Famosa in tutto il mondo per la produzione di macchine movimento terra solide, Hitachi ha sviluppato la sua gamma più recente di pale caricatrici gommate per offrire prestazioni affidabili con un tempo di fermo del veicolo ridotto al minimo. Ciò significa che lo ZW310-6 presenta una manutenzione agevole da effettuare ed è capace di operare ai più alti livelli di efficienza in un'ampia gamma di cantieri.

Accesso rapido

I coperchi del motore si aprono completamente per agevolare l'accesso da parte del supporto tecnico. Il serbatoio dell'urea è posizionato anch'esso in modo da consentire un accesso facile e sicuro dal suolo. Questo contribuisce ad assicurare la rapida esecuzione della manutenzione ordinaria, garantendo prestazioni affidabili.

Migliore efficienza nei consumi di carburante

Grazie alla dotazione di un motore di nuova cilindrata e di una trasmissione lock-up, è migliorata l'efficienza nei consumi di carburante dello ZW310-6, il che riduce i costi di esercizio.

Facile manutenzione

Per facilitare e rendere più sicura la manutenzione, ora lo stacca-batteria è

di serie. Questo contribuisce ad evitare gli infortuni da scarica accidentale e a conservare l'energia della batteria durante il rimessaggio per lunghi periodi.

Costi ridotti

Il nuovo motore Stage IV non richiede un filtro antiparticolato, il che permette di ridurre ulteriormente il consumo di carburante e i costi di manutenzione.

Prestazioni affidabili

Il braccio di sollevamento contribuisce a rendere affidabili le prestazioni dello ZW310-6. La sua velocità è stata perfezionata, così come la fluidità del suo movimento di abbassamento, che permette di aumentare la produttività. È facile da controllare, grazie al sistema di livellamento automatico e anti-deriva.



Facilità di accesso al vano motore.



La manutenzione della batteria risulta facilitata.



Il nuovo motore riduce il consumo di carburante.



ZL310

HITACHI



La nuova griglia posteriore protegge il vano del radiatore.



I radiatori durevoli sono resistenti alla corrosione.



i Le pale caricatrici gommatae Hitachi vengono collaudate in maniera intensiva nelle stesse condizioni che si presentano nei cantieri intorno al mondo, a temperature estreme.



COSTRUITO PER DURARE

Lo ZW310-6 si dimostra all'altezza della reputazione Hitachi in quanto leader nella costruzione delle più solide macchine per movimento terra esistenti sul mercato. Questo modello è stato progettato e sviluppato per sopportare le condizioni di lavoro più critiche grazie a diverse caratteristiche che ne migliorano la durabilità.



La protezione inferiore opzionale protegge ulteriormente la macchina.

Maggiore protezione

La griglia posteriore, interamente riprogettata, impedisce ai materiali grezzi del cantiere di entrare nel vano del radiatore. Questo offre una maggiore protezione per questo componente durevole.

Materiali resistenti

I radiatori di alta qualità presentano una migliore resistenza alla corrosione e prolungano la durabilità complessiva della pala caricatrice gommata ZW310-6.

Rinforzo supplementare

La protezione inferiore opzionale protegge la catena cinematica e l'albero di trasmissione della macchina dai danni accidentali causati dai materiali al suolo.

Raffreddamento efficiente

La ventola di raffreddamento reversibile, attivata manualmente o automaticamente ogni 30 minuti, assicura il mantenimento del radiatore in perfette condizioni di pulizia durante il funzionamento.



“ *La macchina offre una buona visibilità anteriore e posteriore e trovo che questo ne facilita l'uso intuitivo* ”

Tore Bergrud, Tecnico, Hamar Pukk og Grus

VERSATILITÀ ECCEZIONALE

Le pale caricatori gommate Hitachi, caratterizzate da un funzionamento scorrevole, rapido e preciso, sono una risorsa preziosa per molte applicazioni. Esse sono state progettate con numerose caratteristiche per aumentare l'efficienza e migliorare la sicurezza in una grande varietà di cantieri, e questo ne sottolinea la versatilità.

Migliore visibilità posteriore

La marmitta e l'aspirazione aria sono state spostate più lontano dalla cabina, per migliorare la visibilità attraverso il finestrino posteriore.

Maggiore forza di trazione

La forza di trazione è migliorata del 25% rispetto al modello precedente. Il risultato è un funzionamento più efficiente durante le operazioni di carico.

Efficiente flessibilità

Quando è richiesta più potenza istantanea, o durante la marcia in salita, l'interruttore di commutazione rapida della potenza consente di aumentare la potenza motore.

Efficacia dei comandi

Grazie all'antibeccheggio gli spostamenti all'interno del cantiere sono più scorrevoli senza perdita di materiale.

Elevata produttività

Il movimento simultaneo della benna e del braccio di sollevamento assicura la fluidità delle operazioni di carico/scarico. Dopo lo scarico, viene data priorità alla benna, in modo tale che la pala gommata può tornare in modo rapido alla funzione di carico, il che contribuisce ad aumentare la produttività.



La visibilità posteriore è stata aumentata con delle modifiche del design della macchina



L'antibeccheggio assicura la fluidità dei movimenti.



La modalità P (Power) aumenta la potenza quando richiesto.



L'urea viene iniettata nel gas di scarico per ridurre le emissioni.



Il sistema di controllo del flusso assicura la fluidità del movimento del braccio di sollevamento.

i La procedura di controllo e ispezione finale per ciascuna pala gommata Hitachi è tipica dello zelo che Hitachi mette nel costruire prodotti di qualità impeccabile in risposta alle esigenze dei clienti.



IL PIÙ ALTO STANDARD QUALITATIVO

Usando elementi progettuali di livello superiore, componenti di alta qualità e collaudi rigorosi, Hitachi fa sì che le sue pale caricatori gommate definiscano nuovi standard per l'industria. Grazie a questo approccio, il modello ZW310-6 è una delle pale caricatori gommate più silenziose in assoluto e offre la migliore visibilità a 360° della sua classe.

Emissioni ridotte

Hitachi ha sviluppato un sistema di riduzione catalitica selettiva (SCR) che inietta urea nel gas di scarico per ridurre l'ossido di azoto presente nelle emissioni. Questa tecnologia d'avanguardia non solo contribuisce alla tutela ambientale, ma è anche conforme alle normative sugli scarichi UE Stage IV.

Comfort migliorato

Il sistema di controllo del flusso assicura la fluidità del movimento di abbassamento del braccio di sollevamento. Questo significa un minore beccheggio e un'esperienza di maggiore comfort per l'operatore.

Eccellente visibilità

La vista panoramica a 360° di cui si gode dall'ampia cabina crea un ambiente di

lavoro confortevole e contribuisce ad aumentare la sicurezza e la produttività. All'eccellente visibilità a tutto campo ed alla sicurezza in cantiere contribuisce inoltre una videocamera per la retrovisione.

Prestazioni a bassa rumorosità

Per ridurre in modo significativo i livelli sonori in cabina, è stata perfezionata l'insonorizzazione. Grazie a quanto sopra e al motore a bassa rumorosità, gli operatori possono godere di un ambiente di lavoro più silenzioso.

Uso intuitivo

Il joystick di sterzo- optional permette agli operatori di raggiungere elevati livelli di produttività manovrando lo sterzo senza sforzo e include una serie di utili funzioni.



Il joystick di sterzo- optional permette un controllo eccezionale.



“ *HCME è costantemente dedicata al miglioramento della soddisfazione del cliente attraverso lo sviluppo della tecnologia più avanzata* ”

Vasilis Drougkas, Specialista prodotto per le pale caricatrici gommate, Hitachi Construction Machinery (Europe) NV

GUIDATA DALLA TECNOLOGIA

La tecnologia avanzata è un elemento fondamentale nella progettazione delle nuove pale caricatrici gommate Hitachi. Sviluppando continuamente software, componenti e funzioni innovative, Hitachi è costantemente dedicata al miglioramento dell'esperienza dei clienti nell'utilizzo delle sue macchine movimento terra, riuscendo sempre a superare le aspettative dell'industria.

Manutenzione ridotta

Un nuovo motore Stage IV contiene un sistema di ricircolo dei gas di scarico (EGR) raffreddati ad alto volume, un sistema di iniezione del carburante tipo common rail e un catalizzatore ossidante diesel (DOC). Questo contribuisce a ridurre i costi del carburante e la richiesta di manutenzione.

Meno emissioni

Il dispositivo di post-trattamento è composto da un catalizzatore ossidante diesel (DOC), da un tubo di miscelazione dell'urea, da un sistema SCR e da un silenziatore. Questa tecnologia avanzata è progettata per ridurre le emissioni oltre ai livelli sonori.

Prestazioni ottimali

Le pale gommate ZW-6 sono dotate di un monitor a colori LCD multifunzione che permette di leggere in un colpo d'occhio le informazioni, quali il livello del carburante e dell'urea, la temperatura dell'olio e le modalità di potenza. Garantisce prestazioni ottimali e facilità di manutenzione. E' incluso inoltre il display della videocamera posteriore, facile da utilizzare, che migliora la visibilità a favore della sicurezza durante il lavoro.

Minore impatto ambientale

La funzione opzionale di spegnimento automatico del motore contribuisce ad evitare lo spreco di carburante e riduce i livelli sonori, le emissioni di scarico e i livelli di NOx della pala caricatrice gommata ZW310-6.

Monitoraggio a distanza

Il servizio Global e-Service consente ai proprietari della ZW310-6 di monitorare da remoto le loro macchine Hitachi attraverso Owner's Site (disponibile in linea 24 ore su 24, 7 giorni su 7) e ConSite (rapporto mensile automatico). Questi servizi contribuiscono a massimizzare l'efficienza, a minimizzare i tempi di fermo dei veicoli e a migliorare le prestazioni globali.



Il monitor LCD mostra lo stato e le impostazioni della macchina.



Il serbatoio dell'urea è posizionato in modo da consentire un accesso facile e sicuro dal suolo.



Il sistema SCR riduce le emissioni e i livelli sonori.



“ *Siamo molto soddisfatti della qualità e del costo di proprietà contenuto della pala gommata Hitachi* ”

Phil Meuser-Schaede, proprietario, Trasswerke Meurin

RIDURRE IL COSTO TOTALE DI PROPRIETÀ



SUPPORT CHAIN

Hitachi ha creato il programma post-vendita Support Chain per assicurare un'efficienza ottimale, oltre a tempi di fermo del veicolo ridotti al minimo, costi di esercizio ridotti e un valore elevato di rivendita dell'usato.

Global e-Service

Hitachi ha sviluppato due sistemi di monitoraggio remoto per la sua applicazione in linea Global e-Service. Owner's Site e ConSite fanno parte integrante della pala gommata, che invia quotidianamente i dati operativi tramite GPRS o satellite al sito www.globaleservice.com. Questo consente l'accesso immediato all'Owner's Site e alle informazioni vitali necessarie per il supporto in cantiere.

Il confronto tra il numero di ore di funzionamento e il numero di ore di fermo aiuta a migliorare l'efficienza.

Una gestione efficace dei programmi di manutenzione aiuta a massimizzare i tempi di disponibilità. Inoltre, si possono gestire i costi di esercizio analizzando il consumo di carburante. L'ubicazione e i movimenti di ciascuna macchina sono visualizzati chiaramente, per una pianificazione essenziale.

Un rapporto di servizio automatico – ConSite – invia mensilmente una e-mail da Global e-Service con il riepilogo delle informazioni relative a ciascuna pala caricatrice gommata. Tale rapporto include: le ore di lavoro giornaliere e i dati sul

consumo di carburante; la statistica delle percentuali in modalità operativa, oltre ad un confronto tra consumo di carburante/efficienza ed emissioni di CO₂.

Supporto tecnico

Ciascun tecnico dell'assistenza Hitachi riceve un addestramento tecnico completo da HCME ad Amsterdam. Questi corsi offrono l'accesso alle stesse conoscenze tecniche disponibili presso i settori qualità e i centri di progettazione Hitachi. I tecnici uniscono le competenze globali con la lingua locale e la cultura del cliente per offrire il più alto livello di supporto post-vendita.



Global e-Service



Supporto tecnico



Ricambi Hitachi

Garanzia estesa e contratti di assistenza

Ogni nuova pala gommata ZW-6 Hitachi è coperta da una garanzia completa del costruttore. Per un'ulteriore tutela, resa necessaria dalle condizioni di lavoro estreme o dall'esigenza di ridurre al minimo il costo delle riparazioni delle macchine, i concessionari Hitachi offrono un programma di garanzia estesa esclusivo chiamato HELP (Hitachi Extended Life Program) e di contratti di assistenza completi. Questi possono contribuire ad ottimizzare le prestazioni di ogni macchina, a ridurre i tempi di fermo del veicolo e ad assicurare un valore di rivendita dell'usato più alto.

Ricambi

Hitachi offre un'ampia gamma e una grande disponibilità di ricambi che vengono spediti dal deposito ricambi europeo HCME di 53.000 m² ubicato nei Paesi Bassi.

- Hitachi Genuine Parts: consentono alle macchine di funzionare più a lungo, con costi di esercizio e di manutenzione più contenuti.
- Hitachi Select Parts e 2Genuine Parts: indicati in particolare per le macchine più vecchie, costano meno, sono di qualità collaudata e sono protette dalla garanzia del costruttore.

- Performance Parts: per affrontare le condizioni di lavoro più critiche, sono state progettate per offrire una maggiore durabilità, migliori prestazioni o una vita di servizio più lunga.

- Componenti rigenerati: questi componenti, che offrono una soluzione economicamente fattibile, rappresentano la scelta migliore nei casi in cui è necessario intervenire con una sostituzione preventiva.

Qualunque sia la vostra scelta, la qualità rinomata delle macchine movimento terra Hitachi è assicurata.



Pale caricatori gommate compatte



Escavatori ZAXIS



Dumper Rigidi EH



“ *La nostra società sviluppa macchine per movimento terra che contribuiscono alla creazione di società floride e accoglienti* ”

Yuichi Tsujimoto, Presidente HCM

COSTRUIRE UN FUTURO MIGLIORE

Fondata nel 1910, Hitachi, Ltd. è stata costruita basandosi su una filosofia fondata sull'apporto di un contributo positivo alla società attraverso la tecnologia. Questa è ancora oggi l'ispirazione che guida le soluzioni affidabili del gruppo Hitachi volte ad offrire una risposta alle sfide odierne, contribuendo a creare un mondo migliore.

Hitachi, Ltd. è attualmente uno dei più grossi gruppi a livello mondiale, con un'ampia gamma di prodotti e servizi innovativi. Questi sono stati creati per sfidare le convenzioni, migliorare le infrastrutture sociali e contribuire a una società sostenibile.

Hitachi Construction Machinery Co., Ltd. (HCM) è stata fondata nel 1970 come sussidiaria della Hitachi, Ltd. ed è diventata uno dei più importanti fornitori mondiali di macchine movimento terra. HCM, pioniere nella produzione di escavatori idraulici, costruisce anche pale gommate, dumper per rigidi, gru cingolate e macchine per applicazioni speciali attraverso diversi siti produttivi in tutto il mondo.

La reputazione delle macchine movimento terra Hitachi verte sui più alti standard qualitativi, sfruttando le tecnologie avanzate. Adatte per un'ampia gamma di impieghi industriali, queste macchine

svolgono sempre il lavoro più duro in tutto il mondo, contribuendo alla creazione di infrastrutture che offrono uno stile di vita sicuro e confortevole, sviluppando le risorse naturali e intervenendo nelle operazioni a sostegno delle popolazioni colpite dalle calamità.

Le pale gommate Hitachi ZW sono note per la loro affidabilità, durabilità e versatilità, nonché per la loro capacità di offrire i più alti livelli di produttività anche nelle condizioni più critiche. Esse vengono progettate per offrire ai proprietari un costo totale contenuto, e agli operatori il più alto livello di comfort e sicurezza.



Escavatori giganti EX

CARATTERISTICHE TECNICHE

MOTORE

Modello	CUMMINS QSL9
Tipo	4 tempi, raffreddato ad acqua, iniezione diretta
Aspirazione	Turbocompresso, intercooler
Post-trattamento	Sistema DOC e SCR
N° cilindri	6
Potenza massima	
ISO 14396	232 kW (311 hp) a 1.600 min ⁻¹ (giri/min.)
ISO 9249, netta	225 kW (302 hp) a 1.600 min ⁻¹ (giri/min.)
Coppia massima, lorda ...	1.451 Nm a 1.400 min ⁻¹ (giri/min.)
Alesaggio e corsa	114 mm x 145 mm
Cilindrata	8,9 L
Batterie	2 X 12 V
Filtro aria	Tipo a secco in due elementi con indicatore di intasamento
Emissioni	Conforme alle normative Stage IV in vigore nell'UE ed EPA Tier 4 Final in vigore negli USA

Potenza motore
(kW)

Coppia motore
(Nm)

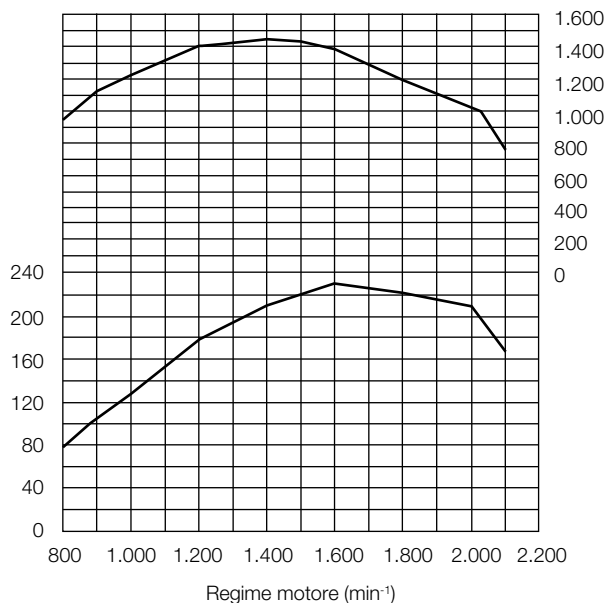

APPARATO PROPULSORE

Trasmissione	Convertitore di coppia, variatore di potenza (Powershift) di tipo a contralbero con inserimento automatico delle marce computerizzato e funzioni di inserimento manuale delle marce inclusi
Convertitore di coppia	A tre elementi, monostadio, monofase con frizione lock-up
Frizione principale	Tipo multidisco, idraulico, in bagno d'olio
Metodo di raffreddamento	Tipo a circolazione forzata
Velocità di traslazione* Avanti / Retromarcia	
1a	6,6 [6,9] / 6,6 [6,9] km/h
2a	11,3 (11,3) [11,8 (11,8)] / 11,3 (11,3) [11,8 (11,8)] km/h
3a	22,2 (22,5) [22,2 (22,5)] / 22,2 (22,5) [22,2 (22,5)] km/h
4a	35,7 (37,0) [35,9 (37,0)] / 35,7 (37,0) [35,9 (37,0)] km/h

*Con pneumatici 26.5R25 (L3)

(): dati riferiti alla frizione lock-up attiva

[]: dati riferiti alla modalità di potenza

ASSALE E RAPPORTO DI TRASMISSIONE FINALE

Sistema di trazione	Sistema di trazione integrale
Assale anteriore e posteriore	Semiflottanti
Anteriore	Fissato al telaio anteriore
Posteriore	Supporto con perno di articolazione
Ingranaggio di riduzione e del differenziale	Riduttore a due stadi con differenziale a ripartizione di coppia (standard) / differenziale a scorrimento limitato (opzionale)
Angolo di oscillazione	Totale 24° (+12°, -12°)
Trasmissione finale	Rotismo epicicloidale per impieghi gravosi, montato entro bordo

FRENI

Freni di servizio	Freni a disco in bagno d'olio sulle 4 ruote, ad azionamento completamente idraulico, montati entro bordo. Circuiti dei freni anteriore e posteriore indipendenti
Freno di stazionamento ...	Inserimento a molla e sblocco idraulico, posizionato sulla trasmissione

SISTEMA DELLO STERZO

Tipo	Sterzo del telaio articolato
Angolo di sterzo	In ogni direzione 37°; totale 74°
Cilindri	Tipo con pistone a doppio effetto
N. x Alesaggio x Corsa ...	2 x 90 mm x 450 mm

SISTEMA IDRAULICO

Braccio di sollevamento e e benna sono comandati mediante leva multifunzione	
Comandi del braccio di sollevamento	Valvola a quattro posizioni; sollevamento, tenuta, abbassamento, posizione flottante
Comandi benna con richiamo automatico in posizione di carico	Valvola a tre posizioni; richiamo, tenuta, scarico
Pompa principale (funge da pompa dello sterzo)	Tipo a pistone variabile
Portata massima	300 L/min a 2.000 min ⁻¹ (giri/min.)
Pressione massima ...	31,4 MPa
Pompa della ventola	Tipo a ingranaggi
Portata massima	85 L/min a 2.000 min ⁻¹ (giri/min.)
Pressione massima ...	16,5 MPa
Cilindri idraulici	
Tipo	Tipo a doppio effetto
N. x Alesaggio x	
Corsa	Braccio di penetrazione: 2 x 145 mm x 884 mm Benna: 1 x 180 mm x 525 mm
Filtri	Filtro di ritorno da 15 micron a flusso pieno nel serbatoio

Tempi di ciclo idraulico

Sollevamento braccio di sollevamento	5,6 s (5,5 s)
Abbassamento braccio di sollevamento ...	4,1 s (4,1 s)
Scarico benna	1,2 s (1,2 s)
Totale	10,9 s (10,8 s)

(): dati riferiti alla modalità di potenza

CAPACITÀ DI RIFORMIMENTO

Serbatoio carburante	375 L
Liquido refrigerante motore	47 L
Olio motore	24 L
Convertitore di coppia e trasmissione	51 L
Differenziale assale anteriore e mozzi ruote	48 L
Differenziale assale posteriore e mozzi ruote	48 L
Serbatoio olio idraulico	137 L
Serbatoio DEF/AdBlue®	35 L

DIMENSIONI E CARATTERISTICHE TECNICHE

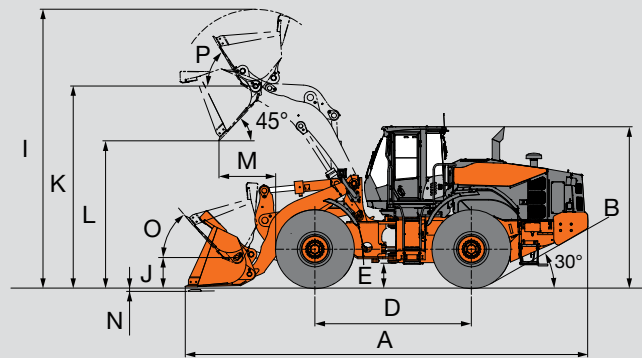
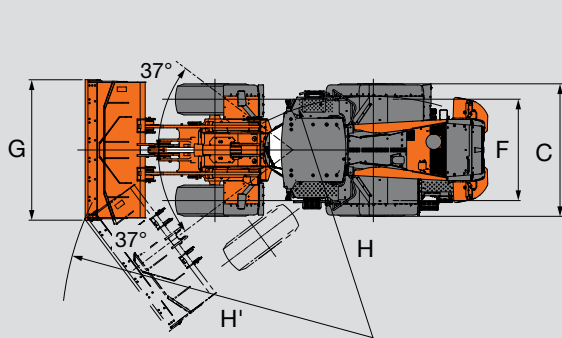

Tipo di benna			Braccio di penetrazione standard						Braccio di sollevamento alto
			Impiego generale					Benna da roccia	Materiale leggero
			Fondo arrotondato		Fondo piatto				Fondo arrotondato
			Tagliente imbullonato	Adattatore saldato & denti	Tagliente imbullonato	Tagliente imbullonato	Adattatore saldato & denti	Adattatore saldato & denti	Tagliente imbullonato
Capacità benna	Capacità ISO a colmo	m ³	4,3	4,1	4,3	4,5	4,1	3,2	4,3
	Capacità a raso ISO	m ³	3,7	3,5	3,7	3,9	3,5	2,7	3,7
A	Lunghezza complessiva	mm	9.025	9.185	9.025	9.075	9.185	9.100	9.475
B	Altezza complessiva	mm				3.530			
C	Larghezza ai pneumatici	mm				2.930			
D	Passo	mm				3.450			
E	Altezza da terra	mm				505			
F	Carreggiata	mm				2.230			
G	Larghezza benna	mm				2.980			
H	Raggio di sterzata (linea centrale della ruota esterna)	mm				6.270			
H'	Raggio d'ingombro della pala, benna in posizione di trasferimento	mm	7.250	7.300	7.255	7.265	7.305	7.270	7.440
I	Altezza operativa complessiva	mm		6.020		6.050	6.020	5.745	6.435
J	Altezza di trasferimento del perno della benna	mm				435			
K	Altezza al perno incernieramento benna, a benna completamente sollevata	mm				4.425			4.860
L	Altezza di scarico massima a 45 gradi	mm	3.090	2.995	3.090	3.060	2.995	3.055	3.530
M	Sbraccio massimo di scarico a 45°, altezza massima	mm	1.305	1.440	1.305	1.355	1.440	1.380	1.370
N	Profondità di scavo (angolo di scavo orizzontale)	gradi	120	95	120	115	95	95	120
O	Massimo richiamo in posizione di spostamento	gradi				45			44
P	Angolo di richiamo ad altezza massima	gradi				61			
Carico di ribaltamento statico *	Dritto	kg	19.170	19.510	19.190	19.000	19.380	19.090	15.910
	Massima articolazione (37 gradi)	kg	16.710	17.010	16.740	16.570	16.900	16.640	13.870
Forza di strappo		kN	189	203	189	183	203	223	190
		kgf	19.290	20.710	19.290	18.670	20.710	22.760	19.390
Peso operativo *		kg	24.270	24.140	24.400	24.400	24.260	24.260	24.590

Nota: Tutti i dati relativi a dimensioni, pesi e prestazioni si basano sulle norme ISO 6746-1:1987, ISO 7131:2009 e ISO 7546:1983

*: Il carico di ribaltamento statico e il peso operativo contrassegnati con * includono pneumatici 26.5R25 (L3) (senza zavorra) con lubrificanti, serbatoio carburante pieno e operatore. Stabilità della macchina e peso operativo dipendono da contrappeso, dimensioni pneumatici e altri accessori.

VARIAZIONE DI PESO

Voce opzionale	Peso operativo (kg)	Carico di ribaltamento (kg)		Larghezza complessiva (mm) (ruota esterna)	Altezza complessiva (mm)	Lunghezza complessiva (mm)
		Dritto	Articolazione 37 gradi			
Pneumatico	26.5R25(L3) XHA2	± 0	± 0	± 0	± 0	± 0
	26.5R25(L5) XLDD2A	+ 660	+ 500	+ 440	+ 15	- 15
	26.5R25(L5) XMINED2	+ 1.060	+ 730	+ 650	+ 45	- 25
Contrappeso per omologazione per la libera circolazione su strada	- 950	- 2.270	- 1.970	± 0	± 0	± 0
Protezione inferiore (anteriore e posteriore)	+ 240	+ 140	+ 130	± 0	± 0	± 0

GUIDA ALLA SCELTA DELLA BENNA

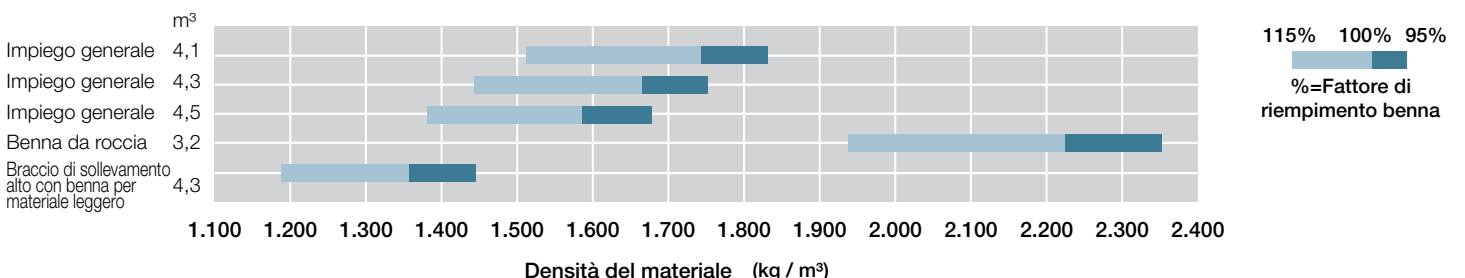

ALLESTIMENTO

● Allestimento standard

○ Allestimento opzionale

POSTAZIONE OPERATORE

Piantone dello sterzo regolabile con funzione rientrabile	●
Radio AM/FM con presa ausiliaria per lettore audio digitale	●
Posacenere, accendisigari	●
Climatizzatore con regolazione automatica	
con filtro entrata aria singolo	●
con filtro entrata aria doppio	○
Gancio appendiabiti	●
Sbrinatori anteriore/posteriore	●
Vano portaoggetti	●
Videocamera per la retrovisione e monitor	●
Specchietti retrovisori	
Interni (2)	●
Esterni (2)	●
Esterni (riscaldati, 2)	○
Cintura di sicurezza avvolgibile, 50 mm	●
ROPS (ISO3471), FOPS (ISO3449): isolante multistrato montato per la riduzione della rumorosità e delle vibrazioni	●
Tappetino di gomma	●
Sedile	
Sedile con sospensione pneumatica con poggiatesta e riscaldatore: ricoperto in tessuto, schienale alto, possibilità di regolazione dello smorzatore, dell'inclinazione del sedile, della profondità, del peso-altezza, della posizione avanzata-arretrata, dell'angolo di reclinazione, dell'angolo dei braccioli, dell'altezza e angolazione del poggiatesta, del supporto lombare	●
Sedile con sospensione pneumatica (impiego gravoso) con poggiatesta e riscaldatore: ricoperto in tessuto, schienale alto, possibilità di regolazione dello smorzatore, dell'inclinazione del sedile, della profondità, del peso-altezza, della posizione avanzata-arretrata, dell'angolo di reclinazione, dell'angolo dei braccioli, dell'altezza e angolazione del poggiatesta, del supporto lombare	○
Sistema dello sterzo	
Sterzata mediante volante	●
Sterzo con joystick (con sterzata mediante volante)	○
Portaoggetti	
Portabicchiere	●
Supporto per lettore audio digitale	●
Portadocumenti	●
Comparto caldo e freddo	●
Tasca dietro lo schienale	●
Visiera parasole	●
Volante foderato e con impugnatura	●
Cristallo di sicurezza azzurrato	
Parabrezza anteriore: laminato	●
Altri tipi: temperato	●
Lavacrystalli anteriore e posteriore	●
Tergicristalli anteriore e posteriore	●

SISTEMA ELETTRICO

Allarme retromarcia	●
Batterie	
Batterie standard (120AH-760A)	●
Batterie di capacità più grande (155AH-900A)	○
Interruttore di disconnessione batterie	●
Presa di alimentazione da 12V	○

LUCI

Luci freno e luci di posizione posteriori	●
Luci di ingombro	●
Fari	●
Faro rotante	○
Indicatori di direzione con interruttore lampeggiatori d'emergenza	●
Luci di lavoro	
Luci anteriori sulla cabina (2)	●
Luci posteriori sul coperchio laterale della griglia posteriore (2)	●
Luci anteriori aggiuntive sulla cabina (2)	○
Luci posteriori sulla cabina (2)	○

APPARATO PROPULSORE

Cambio automatico con sistema a rilevamento automatico	●
Radiatore olio assale	○
Interruttore di posizione esclusione frizione	●
Differenziale	
TPD (differenziale a ripartizione di coppia, anteriore e posteriore)	●
LSD (differenziale a scorrimento limitato, anteriore e posteriore)	○
Limitatore della velocità (20 km/h)	○
DSS (interruttore per passaggio alla marcia inferiore)	●
Leva marcia avanti/retromarcia	●
Selettore marcia avanti/retromarcia	●
Frizione lock-up (convertitore di coppia)	●
Interruttore modalità di potenza	●
Interruttore di commutazione rapida della potenza	●
Selettore modalità traslazione (Auto1-Auto2)	●

MOTORE

Aspirazione aria	
Coperchio anti-pioggia	●
Prefiltro (Sy-Klone)	○
Prefiltro (Turbo II)	○
Doppi elementi del filtro aria	●
Ventola di raffreddamento con rotazione automatica reversibile a rilevazione del calore	●
Filtro olio motore a cartuccia	●
Prefiltro carburante a cartuccia (con funzione di separatore acqua)	●
Filtro principale carburante a cartuccia	●
Indicatore di livello del serbatoio refrigerante	●
Filtrino di entrata e bocchettone di rifornimento prolungato del serbatoio per DEF/AdBlue®	●
Serbatoio per DEF/AdBlue® con adattatore a magneti ISO	●
Sistema di comando spegnimento automatico del motore	○
Scarico olio motore da remoto	●
Protezione ventola	●
Radiatore (con alette a distanziamento standard)	●

L'allestimento di serie e quello opzionale possono variare da paese a paese. Per ulteriori informazioni rivolgersi al concessionario Hitachi di zona.

* Hitachi Construction Machinery declina ogni responsabilità in caso di furto, l'impiego di un impianto qualsiasi ridurrà al minimo il rischio di furto.





SISTEMA DI MONITORAGGIO

Indicatore: temperatura liquido refrigerante, carburante	●
Spie di segnalazione: luci d'ingombro, blocco leva di comando, livello carburante, fari anabbaglianti, freno di stazionamento, preriscaldamento, indicatori di direzione, luci di lavoro	●
Informazioni visualizzate sul monitor multifunzione: display condizionatore d'aria, spia spegnimento automatico, orologio, spia esclusione frizione, spia allarme DEF, indicatore di livello DEF, dispositivo automatico di livellamento del braccio di sollevamento, indicatore ECO, spia rotazione inversa ventola, spia di posizione F-N-R/cambio, spia selettore marcia avanti/retromarcia, display blocco, contaore, spia sterzo con joystick (opzionale), contachilometri, spia modalità potenza, spia comando guida, spia cintura di sicurezza, tachimetro, contagiri, spia cambio marce automatico, temperatura olio cambio	●
Spie di allarme: intasamento filtro aria, pressione insufficiente olio freni, errore sistema di comunicazione, avvertenza batteria scarica, pressione insufficiente olio motore, allarme motore, livello olio idraulico, pressione insufficiente olio sterzo, surriscaldamento, allarme cambio	●

SISTEMA FRENANTE

Circuiti dei freni anteriore e posteriore indipendenti	●
Freni a disco in bagno d'olio sulle 4 ruote, ad azionamento completamente idraulico, montati entro bordo	●
Freno di stazionamento con inserimento a molla/disinserimento idraulico	●

SISTEMA IDRAULICO

Benna autolivellante (comando richiamo benna automatico)	●
Leva di comando	
per distributore a 2 bobine	
Leva multifunzione (leva MF)	●
	●
2 leve	○
	○
per distributore a 3 bobine	
Leva MF e leva ausiliaria per 3a funzione	○
	○
2 leve e leva ausiliaria per 3a funzione	
	
- Schema di disposizione interna (3a - benna - braccio di sollevamento)	○
- Schema di disposizione esterna (benna - braccio di sollevamento - 3a)	○
Interruttore blocco leva di comando	●
Dispositivo automatico di livellamento del braccio di sollevamento	●
Filtri idraulici	●
Sistema flottante braccio di sollevamento	●
Sistema di comando guida (tipo OFF-AUTO)	●

PNEUMATICI

26.5R25(L3) XHA2	●
26.5R25(L5) XLDD2A	○
26.5R25(L5) XMINED2	○

VARIE

Barra per blocco articolazione	●
Sistema di lubrificazione automatica	○
Protezione inferiore (tipo imbullonato)	○
Protezione per cilindro benna	○
Contrappeso, incorporato	●
Contrappeso per omologazione per la libera circolazione su strada	○
Protezione tagliente	○
Barra di traino con piastra di bloccaggio	●
Sterzo d'emergenza	●
Parafanghi	
per 26.5R25 (parafanghi anteriori e parafanghi posteriori completamente coperti con paraspruzzi)	●
Protezione parabrezza anteriore	○
Global e-Service	●
Braccio di sollevamento	
Braccio di sollevamento standard	●
Braccio di sollevamento alto	○
Ganci di sollevamento e di attacco	●
Dispositivo di comando informazioni di bordo	●
Chiusura non manomettabile	
Coperchio batteria con staffa di bloccaggio	●
Coperchio motore con chiusura bloccabile	●
Tappo rifornimento carburante con chiusura bloccabile	●
Staffa portatarga posteriore	○
Omologazione per la libera circolazione su strada	
Kit di omologazione tedesca per la libera circolazione su strada: staffa portatarga posteriore, catarinfrangenti, calzatoie per le ruote	○
Kit di omologazione italiana per la libera circolazione su strada: luci cabina, protezione tagliente, fermo per leveraggio, staffa portatarga posteriore, catarinfrangenti, fano rotante	○
Cassetta attrezzi standard	●
Impianto antifurto*	○
Calzatoie per le ruote	○

Prima di utilizzare questa macchina, incluso il sistema di comunicazione satellitare, in un Paese diverso da quello previsto in origine, potrebbe essere necessario apportare modifiche alla macchina stessa in modo da renderla conforme alle normative locali (incluse le normative sulla sicurezza) e alle disposizioni di legge in vigore in tale Paese. Non esportare o utilizzare la macchina all'esterno del Paese previsto in origine prima di averne verificato tale conformità. Contattare il concessionario Hitachi per eventuali domande inerenti tale conformità.

Le presenti caratteristiche tecniche possono essere soggette a modifiche senza preavviso. Le illustrazioni e le fotografie raffigurano dei modelli di serie, che possono essere dotati o meno di allestimento a richiesta o di serie. Colori o caratteristiche possono variare. Prima dell'uso consultare il manuale d'uso e manutenzione per informazioni inerenti le corrette procedure.

