

AFT 200-2

VIBROFINITRICI PICCOLE SU CINGOLI
CLASSE COMPACT



QUALITÀ IN FORMATO COMPATTO

La vibrofinitrice piccola su cingoli AFT 200-2 della Ammann è la più piccola tra i modelli disponibili. Rappresenta la macchina più compatta sul mercato nella categoria di appartenenza, una caratteristica che le permette di insinuarsi negli spazi più stretti – anche in interni. Le dimensioni ridotte facilitano anche il trasporto. Il sistema di alimentazione del materiale, il convogliatore reversibile e la coclea destra e sinistra con comandi separati assicurano risultati straordinari a livello di flusso e qualità. Dimensioni e comandi intuitivi facilitano l'uso della vibrofinitrice.

ALIMENTAZIONE DEL MATERIALE

- Rendimento teorico di posa fino a 300 t/h
- Convogliatore e coclee reversibili
- Coclee destra e sinistra con controllo separato
- Funzione automatica di ricarica del compartimento coclea dopo lo spostamento della macchina

STRAORDINARIA TECNOLOGIA DEL RASATORE

- Larghezza standard di 1.2–2.4 m
- Larghezza massima di 3.1 m con estensioni meccaniche
- Larghezza minima di 0.3 m con riduzioni di stesa
- Riscaldamento a gas o elettrico

POSTAZIONE OPERATORE

- Ottima visuale
- Opzione per operatore singolo
- Rumorosità ridotta
- Schienale di sicurezza

TELAIO & TRASMISSIONE

- Alimentazione con motore da 49 kW
- Compatta per facilitare il trasporto
- Dimensioni ridotte per lavorare in cantieri ristretti
- Possibilità di usare la macchina in interni

MANUTENZIONE

- Facilità di accesso
- Disponibilità di kit completi
- Facile sostituzione degli interruttori a levetta del pannello strumenti

APPLICAZIONI

- Strade comunali
- Percorsi pedonali
- Piste ciclabili
- Canali
- Strade strette
- Parcheggi
- Ingressi di proprietà

AMMANN

SPECIFICHE TECNICHE
AFT 200-2
VIBROFINTRICCI PICCOLE
SU CINGOLI

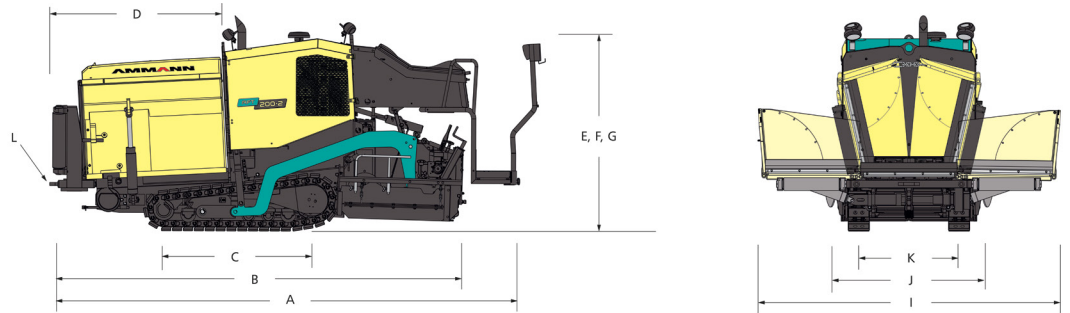

PESO E DIMENSIONI

PESO (CON RASATORE)	5900 kg
A LUNGHEZZA MACCHINA	4360 mm
B LUNGHEZZA DI TRASPORTO	3880 mm
C LUNGHEZZA DEI CINGOLI	1390 mm
D LUNGHEZZA TRAMOGGIA	1310 mm
E ALTEZZA MACCHINA	1900 mm
F ALTEZZA DI TRASPORTO	1900 mm
G ALTEZZA SENZA TETTOIA	1900 mm
H ALTEZZA CARICO MATERIALE	570 mm
I LARGHEZZA MACCHINA (CON TRAMOGGE APERTE)	2830 mm
J LARGHEZZA DI TRASPORTO	1200 mm
K CARREGGIATA	940 mm
L ANGOLO DI ATTACCO RAMPA	15.5° (anteriore) / 10° (posteriore)

PRESTAZIONI

SPESSORE DI STESA (MAX.)	200 mm
CAPACITÀ DI STESA TEORICA	300 t/h
VELOCITÀ DI STESA (MAX.)	27 m/minuto
VELOCITÀ DI TRASFERIMENTO (MAX.)	3.3 km/h

CINGOLI

LUNGHEZZA (ASSE CINGOLI)	1390 mm
LARGHEZZA (PATTINI)	205 mm
TRASMISSIONE	Idrostatica

RASATORE

	SV 2400 G	SV 2400 E
LARGHEZZA DI STESA STANDARD	1.20 m	1.20 m
MAX. LARGHEZZA (CON ESTENSIONI IDRAULICHE)	2.40 m	2.40 m
MAX. LARGHEZZA (CON PROLUNGHE MECCANICHE)	3.10 m	3.10 m
RISCALDAMENTO	Gas (GPL)	Elettrico
TIPO DI RASATORE	Vibrazione	Vibrazione

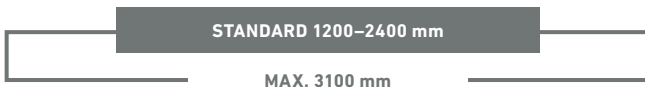

ALIMENTAZIONE DEL MATERIALE

CAPACITÀ TRAMOGGE	5 t
ALTEZZA DI SCARICO TRAMOGGE (AL CENTRO)	570 mm
LARGHEZZA TRAMOGGE, INTERNA	2830 mm
TIPO DI NASTRO TRASPORTATORE	Singolo nastro trasportatore
LARGHEZZA NASTRO TRASPORTATORE	620 mm
CONTROLLO DEL NASTRO TRASPORTATORE	Automatico on-off con interruttori di finecorsa
DIAMETRO COCLEA	320 mm
CONTROLLO COCLEA	Automatico on-off con sensori agli ultrasuoni
REGOLAZIONE DELL'ALTEZZA DELLA COCLEA	150 mm (meccanica)

MOTORE

MODELLO	Deutz TD 2.9 L4
POTENZA NOMINALE @ 2200 GIRI/MINUTO	49 kW
EMISSIONI	EU 3A/3B (T3 / T4f)
SISTEMA ELETTRICO	24 V
SERBATOIO CARBURANTE	85 l

POSTAZIONE OPERATORE

PLANCIA DI COMANDO	Convenzionale
PANNELLO STRUMENTI	Controllo convenzionale
POSTO OPERATORE	Pedana con schienale per la sicurezza ed il comfort dell'operatore
TETTOIA	Senza tettoia